

4100-BOX とV4114T-AZX 組み立て手順



次のものがそろっていることを確認してください。

GP4100-BOX 本体

ネジ4本

ケーブルグラント大1個

小1個

不足、破損の場合はオリムベクスタまでご連絡ください。



①



② DC24V用ケーブル：お客様にてご用意ください。

3芯 Φ3~7mm 電流容量 0.2A以上

※こちらの穴は使用しません。

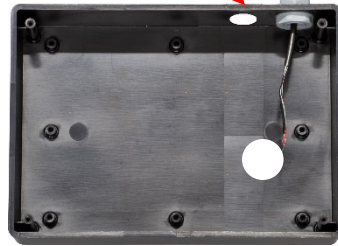

③

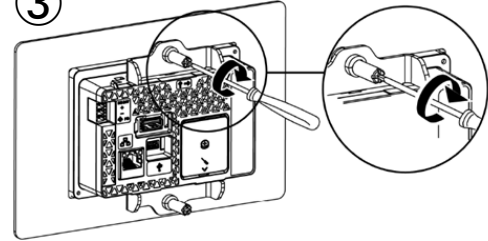

設定パネル本体に付属の取付金具で
パネルをケース角穴に固定します。

④

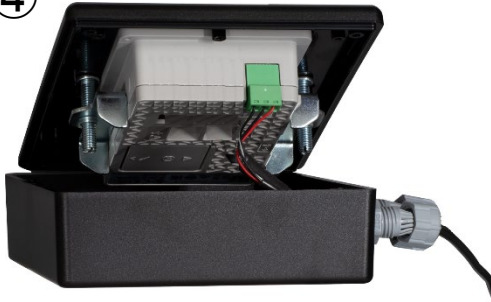

DC24V用ケーブルを接続します。

⑤



背面よりLANケーブルを接続

LANケーブルはお客様でご用意ください。

反対側はドライバへ接続します。

⑥

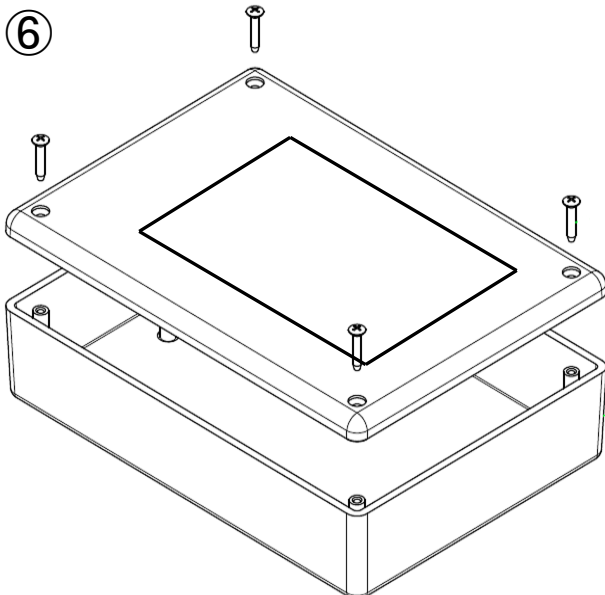

⑦



お問い合わせ：オリムベクスタ株式会社

Tel: 0120-926-745

E-mail: orimvexta@orientalmotor.co.jp