

品名	減速比	L1 (全長)	L2 (モーター部長さ)
RGV125-□GT-AZA	300, 360, 600	587.5	84
RGV125-□GT-AZB		629	125.5

●品名中の□には減速比が入ります。

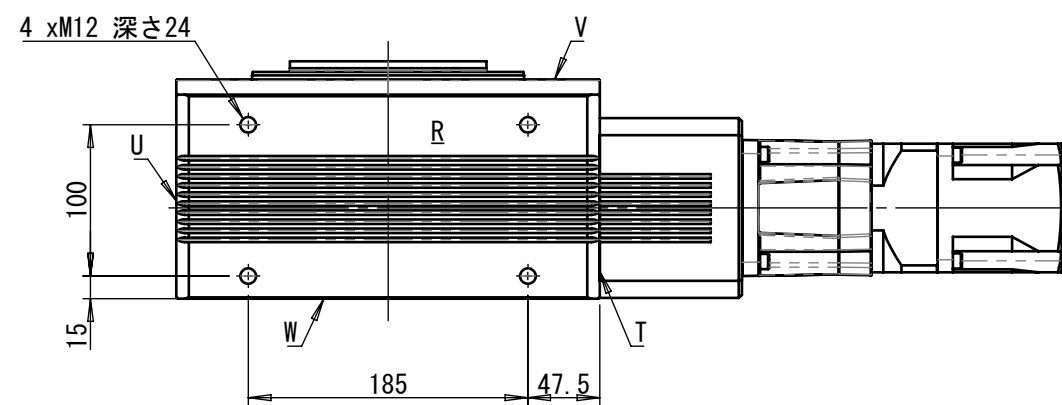
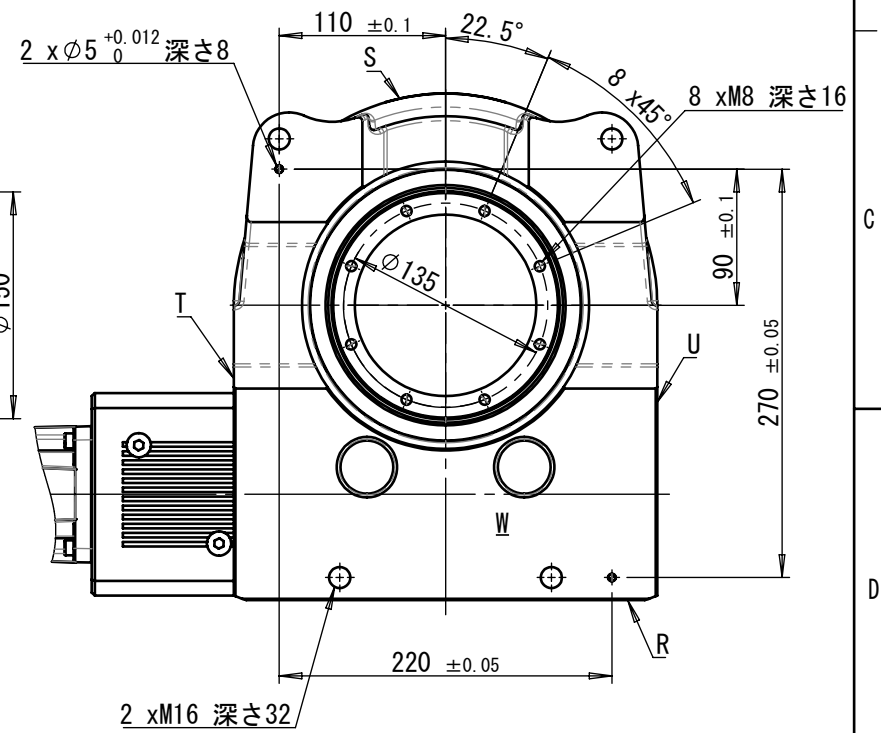
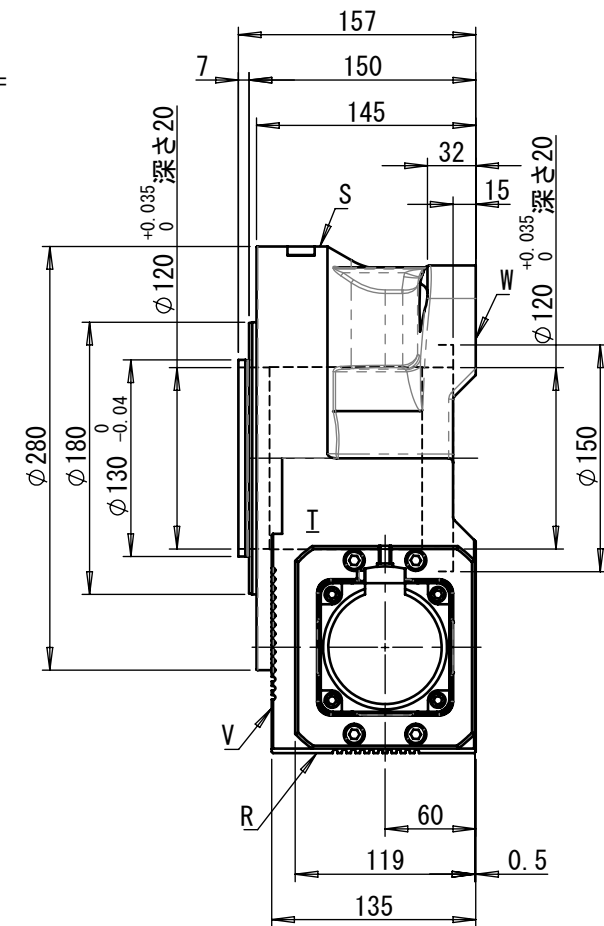
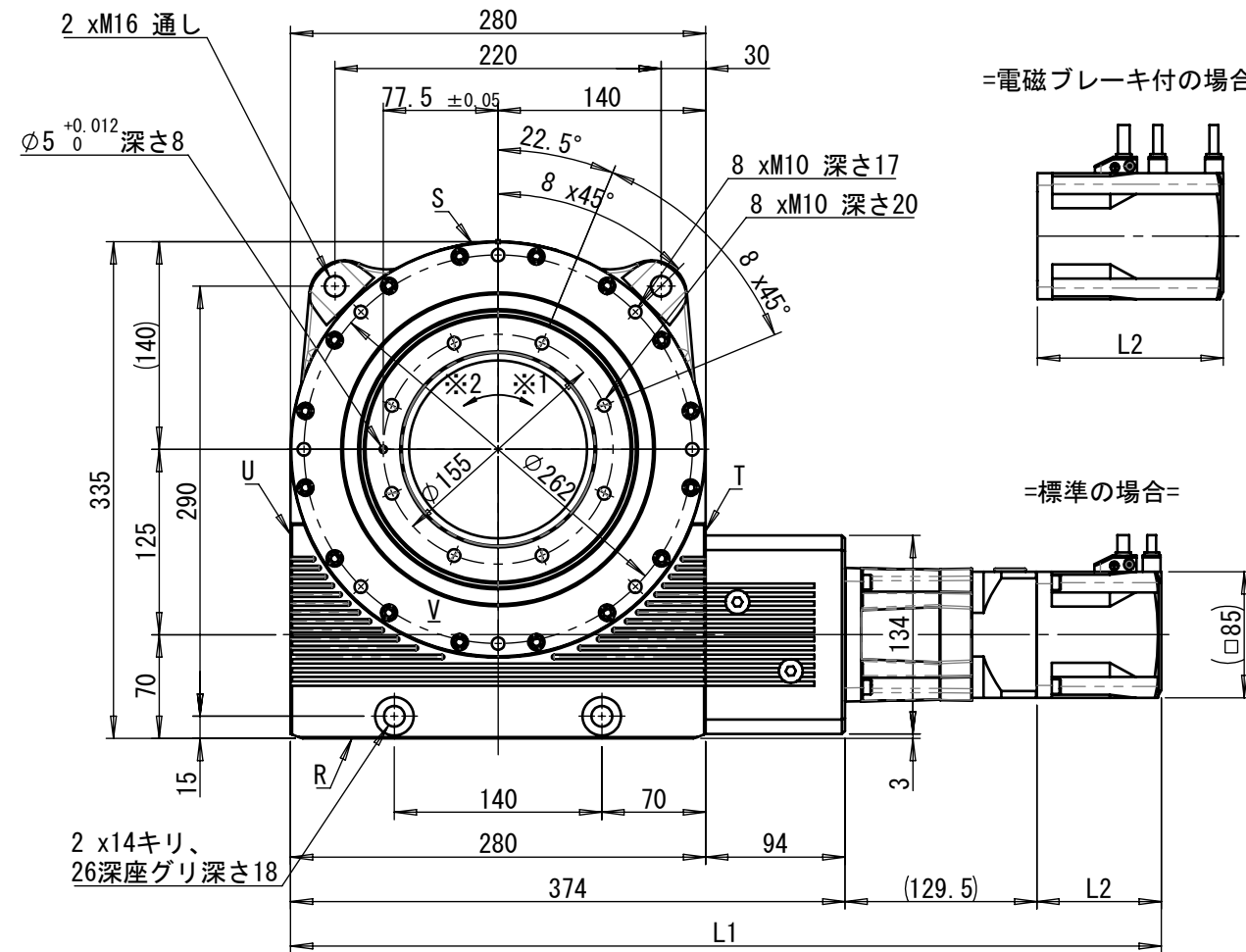

※1 : モータ回転CCW方向時のテーブル回転方向  
 ※2 : モータ回転CW方向時のテーブル回転方向