

品名	減速比	L1 (全長)	L2 (モーター部長さ)
RGV100-□GT-AZA	72, 120	508.3	84
RGV100-□GT-AZB		549.8	125.5

●品名中の□には減速比が入ります。

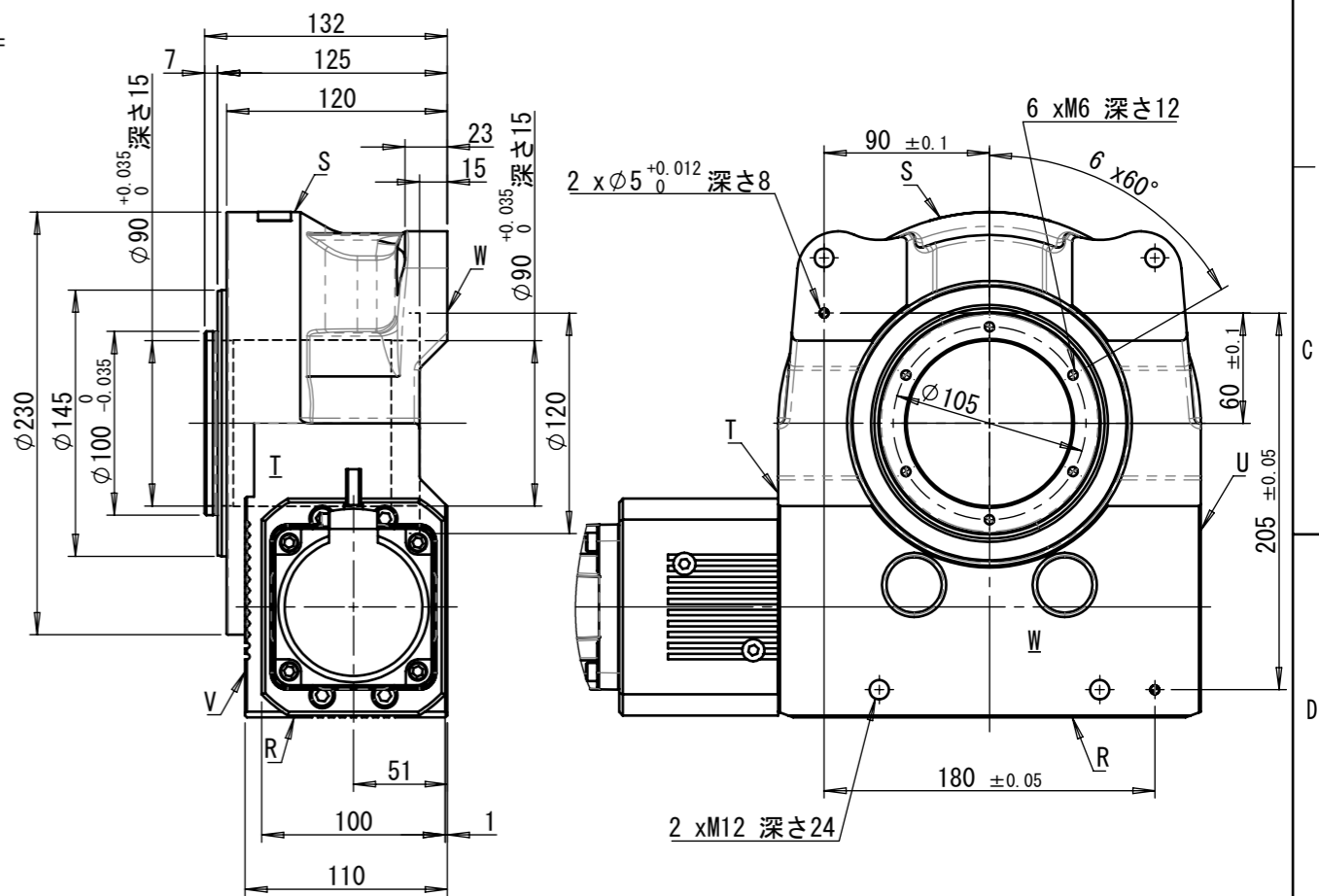
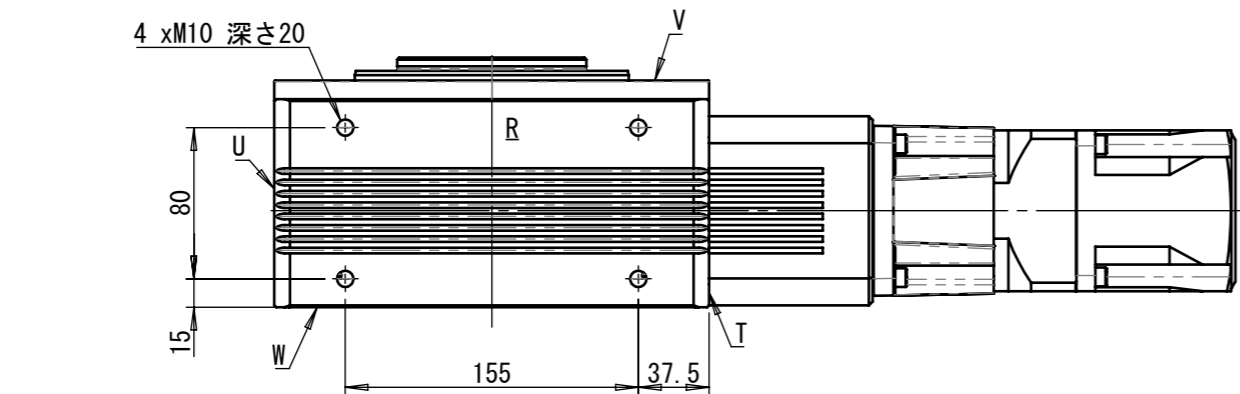
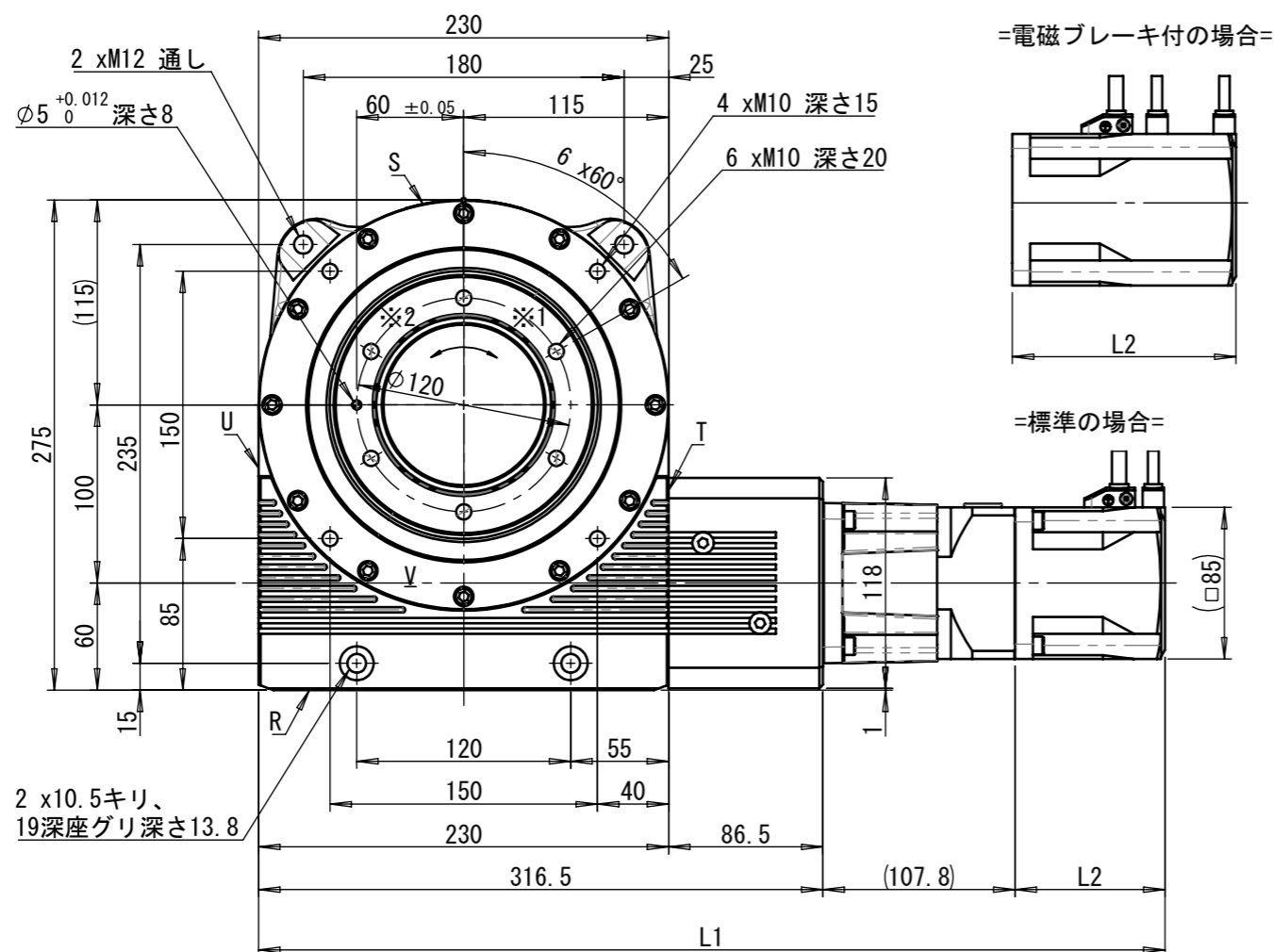

※1 : モーター回転CCW方向時のテーブル回転方向  
 ※2 : モーター回転CW方向時のテーブル回転方向