

品名	減速比	L1 (全長)	L2 (モーター部長さ)	L3 (ギヤ部長さ)
RGV040-□GT-AZA	150	301.5	70	71.5
RGV040-□GT-AZB		332.5	101	71.5
RGV040-□GT-AZA	225, 300	321	70	91
RGV040-□GT-AZB		352	101	91

●品名中の□には減速比が入ります。

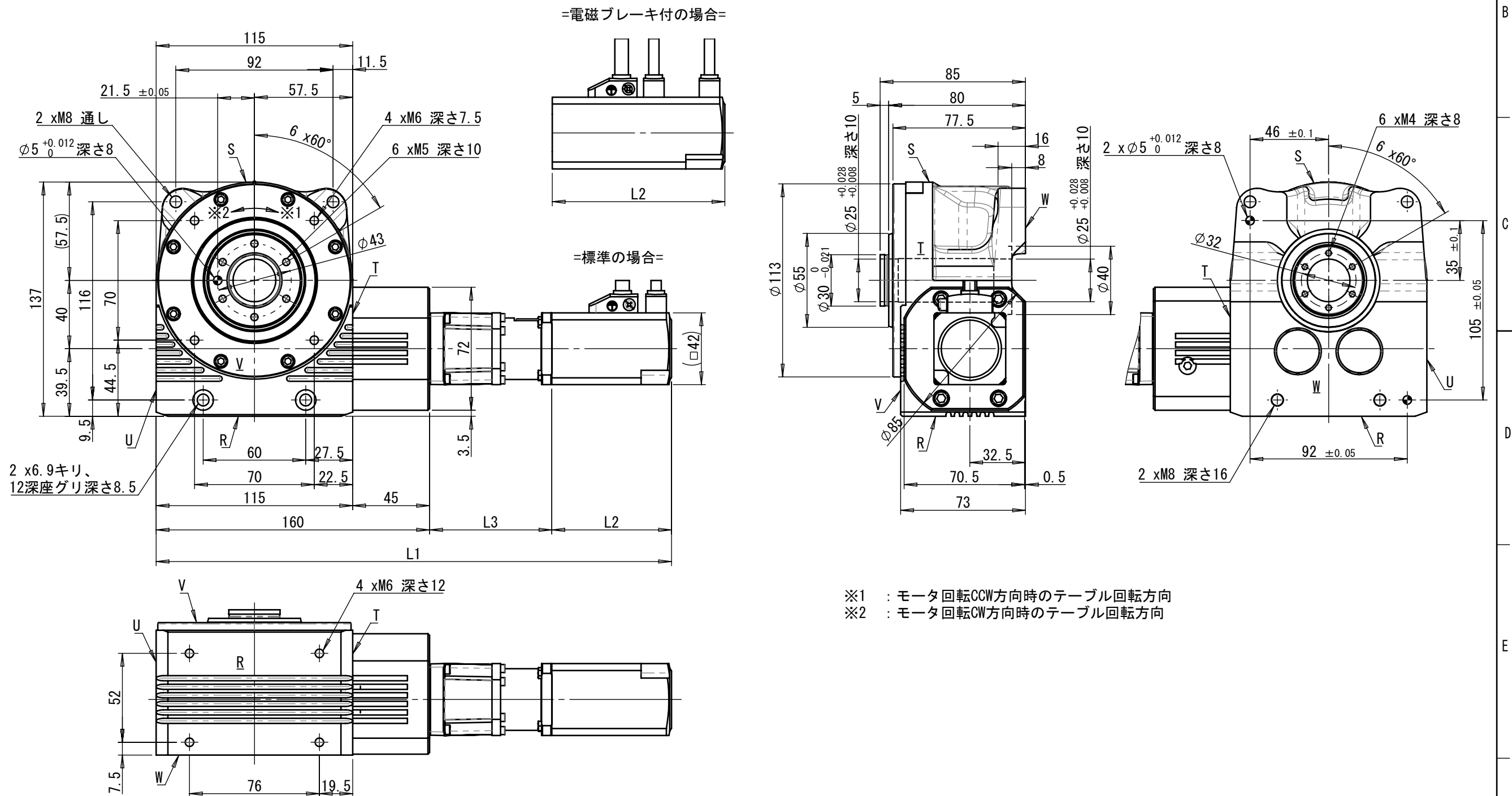

※1 : モータ回転CCW方向時のテーブル回転方向
 ※2 : モータ回転CW方向時のテーブル回転方向