

外形寸法図

■モータ:AZM66AC-TS20仕様

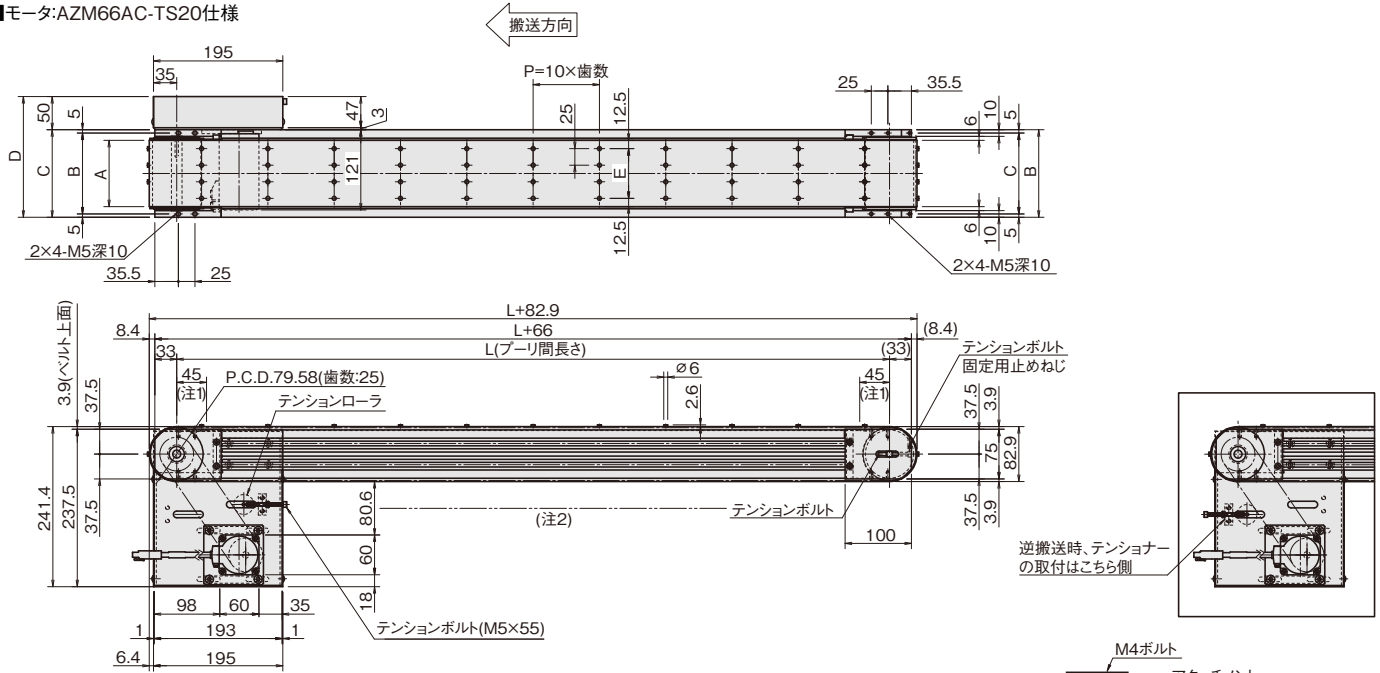

■モータ:AZM98AC-TS20仕様

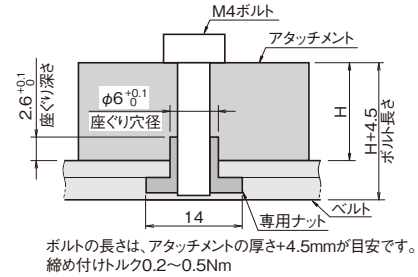
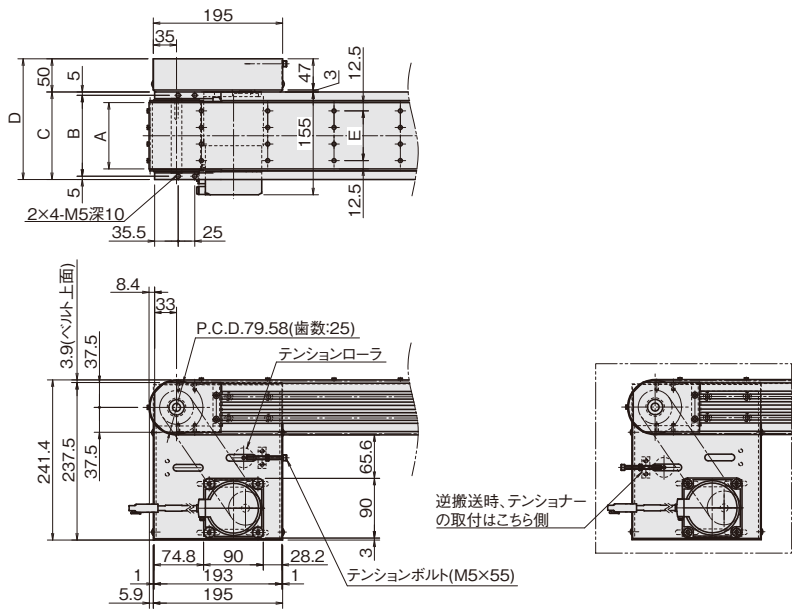

ボルトの長さは、アタッチメントの厚さ+4.5mmが目安です。
締め付けトルク0.2~0.5Nm

アタッチメント取付部詳細

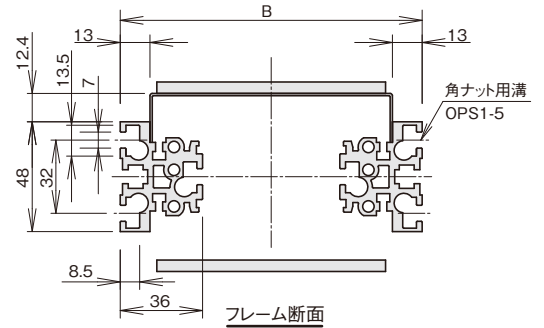

フレーム断面

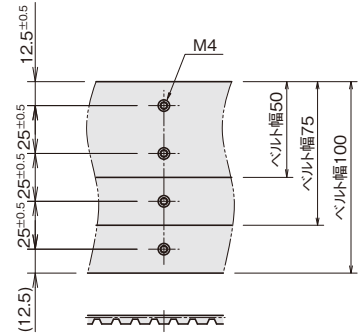

(注) 搬送方向のナット取付最小ピッチは10mmです。

ベルト専用ナット配置図

寸法対応表

型式	A	B	C	D	E
CSSK50FAT-50	50	82	72	132	25
CSSK50FAT-75	75	107	97	157	50
CSSK50FAT-100	100	132	122	182	75

(注1) この範囲はベルト受板がありません。治具の姿勢が不安定になる場合がありますのでご注意ください。

(注2) リターン側はベルトまたはアタッチメントを受ける構造としてください。

(注3) アタッチメント質量:MAX500g/1箇所

NKE株式会社 [旧社名(株)中村機器エンジニアリング]

本 社 工 場 〒612-8487 京都市伏見区羽東師菱川町366-1 TEL:075-924-0653 FAX:075-924-4653
 さいたま営業所 〒337-0007 さいたま市見沼区丸ヶ崎町11-10 TEL:048-797-9671 FAX:048-797-9672
 名古屋営業所 〒460-0026 名古屋市中区伊勢山2-13-22 fビル金山1F TEL:052-322-3481 FAX:052-322-3483
 京都営業所 〒612-8487 京都市伏見区羽東師菱川町366-1 TEL:075-924-3293 FAX:075-924-3290

☎ 0120-51-5651

AM9:00~PM5:00
(土日、祝祭日は除く)

<https://www.nke.co.jp/>